

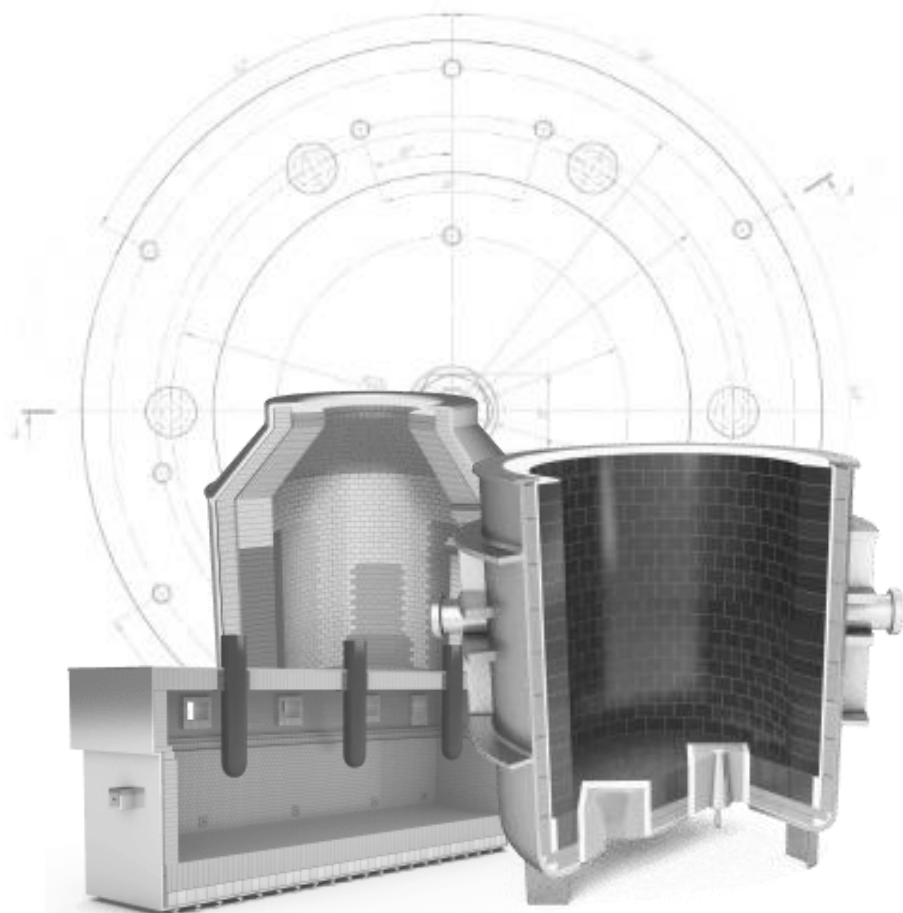

Zakłady Magnezytowe
"ROPCZYCE" S.A.



PREZENTACJA INWESTORSKA

WYNIKI FINANSOWE ZA
PIERWSZE PÓŁROCZE 2022 ROKU

PODSUMOWANIE ISTOTNYCH WYDARZEŃ DO DATY PUBLIKACJI RAPORTU

POZIOM PRZYCHODÓW I ZYSKOWNOŚCI W 1H22

- przychody: 236,3 mln zł (+37% r/r)
- EBITDA: 32,4 mln zł (+14% r/r)
- EBIT: 26,1 mln zł (+18% r/r)
- zysk netto: 21,8 mln zł (+15% r/r)

SEGMENTY ODBIORCÓW W 1H22

- hutnictwo żelaza i stali: 119,3 mln zł (+43% r/r)
- hutnictwo metali nieżelaznych: 49,6 mln zł (+22% r/r)
- przemysł cementowo-wapienniczy: 48,1 mln zł (+29% r/r)
- przemysł odlewniczy: 6,1 mln zł (+4% r/r)

CZYNNIKI ROZWOJU

- Dynamiczny rozwój produkcji i sprzedaży dzięki wdrożonej wcześniej i konsekwentnie realizowanej strategii wielowymiarowej dywersyfikacji (tzw. 4D) oraz umiejętnej polityki surowcowej,
- Osiągnięcie bardzo dobrych wyników finansowych, pomimo licznych trudności i ograniczeń, dużej nieprzewidywalności i bezprecedensowej niestabilności otoczenia biznesowego,
- Zbudowanie szeregu prestiżowych relacji biznesowych z wiodącymi producentami stali, miedzi, wapna i cementu.

CZYNNIKI RYZYKA

- Rosnąca nieprzewidywalność cen energii elektrycznej i gazu, niepewność dotycząca ciągłości dostaw surowców oraz znaczący wzrost kosztów logistyki.



+37%
wzrostu

w 1H22 r/r
rekordowe przychody ze
sprzedaży

+43%
wzrostu

w 1H22 r/r w segmencie
żelaza i stali

WYNIKI FINANSOWE GRUPY KAPITAŁOWEJ ZM „ROPCZYCE” S.A.

RZiS (w mln zł)	1H22	1H21	2Q22	2Q21	Zmiana 2Q22/2Q21
Przychody ze sprzedaży	236,3	172,4	107,7	92,8	+16,1%
Zysk brutto ze sprzedaży	57,2	48,5	26,6	26,0	+2,1%
<i>marża brutto sprzedaży %</i>	24,2%	28,2%	24,7%	28,0%	
EBITDA	32,4	28,4	20,5	17,2	+19,2%
<i>marża EBITDA %</i>	13,7%	16,5%	19,0%	18,5%	
EBIT	26,1	22,2	17,3	14,0	+24,0%
<i>marża EBIT %</i>	11,0%	12,9%	16,1%	15,1%	
Zysk netto	21,8	18,9	12,8	12,0	+6,4%
<i>marża netto %</i>	9,2%	11,0%	11,9%	13,0%	

WYNIKI FINANSOWE GRUPY KAPITAŁOWEJ ZM „ROPCZYCE” S.A. c.d.

PRZYCHODY ZE SPRZEDAŻY (W MLN ZŁ)

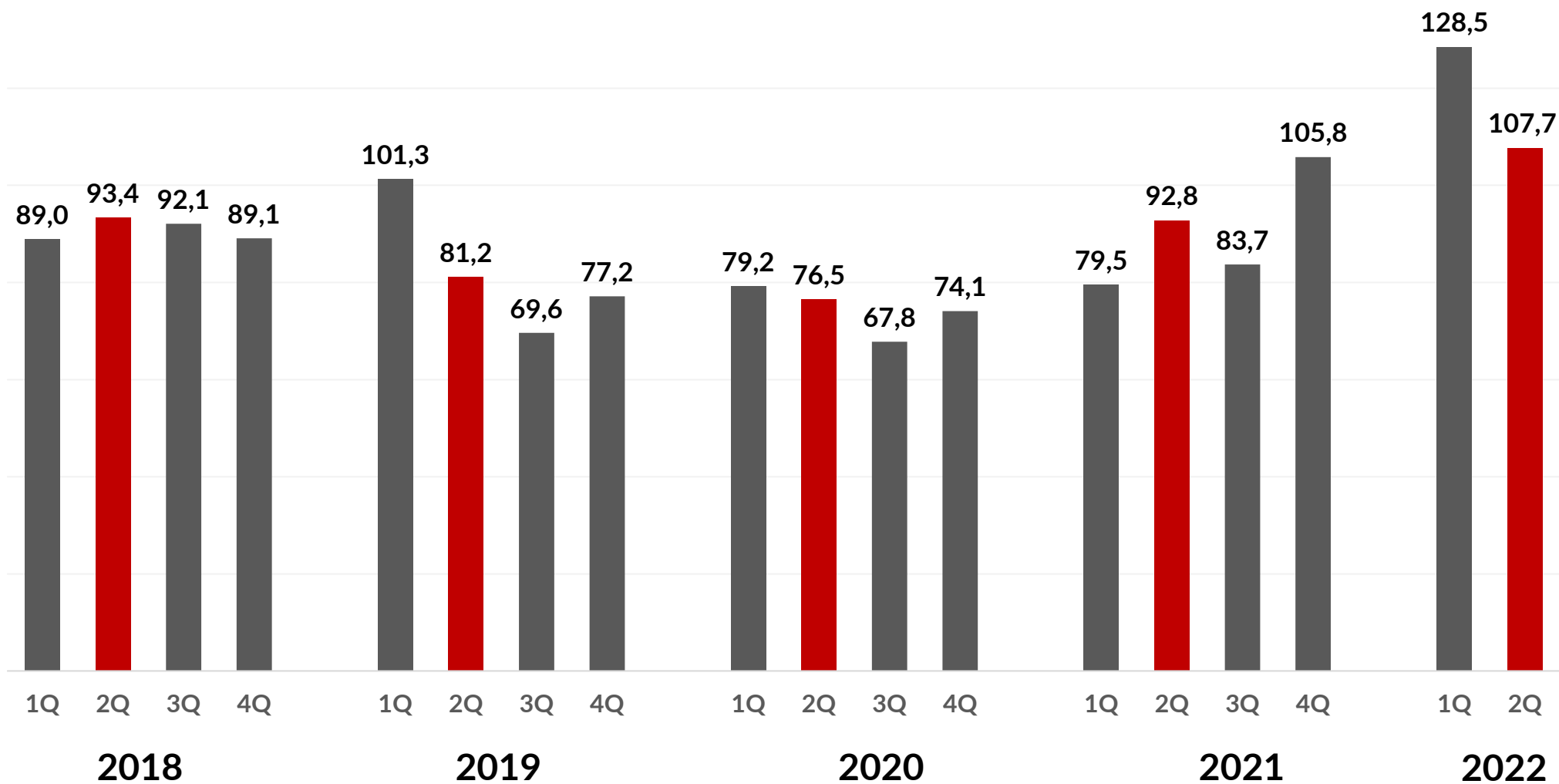

ZYSKOWNOŚĆ, PŁYNNOŚĆ I FINANSOWANIE

POZIOMY ZYSKOWNOŚCI

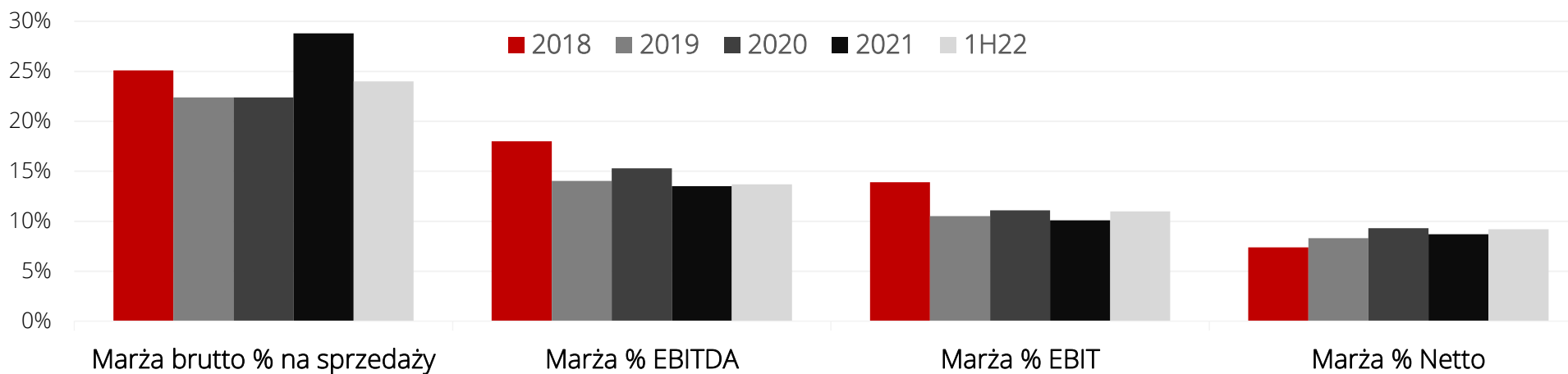

WSKAŹNIKI PŁYNNOŚCI GRUPY

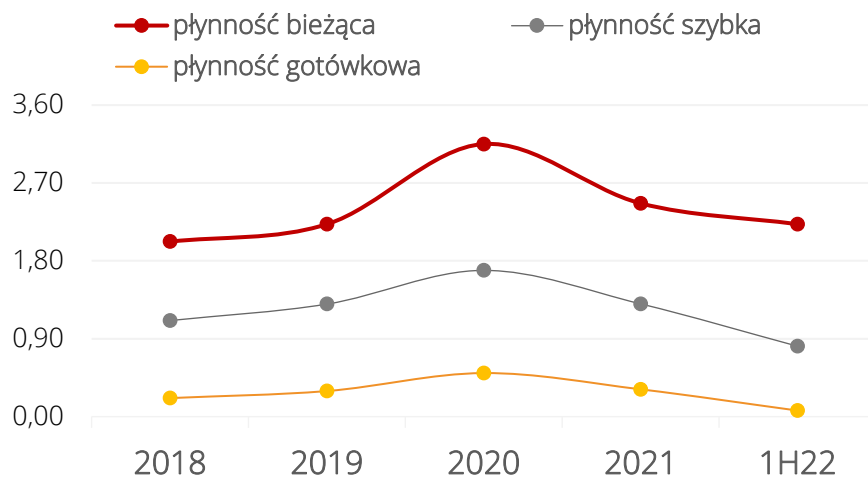

FINANSOWANIE ZEWNĘTRZNE (%)

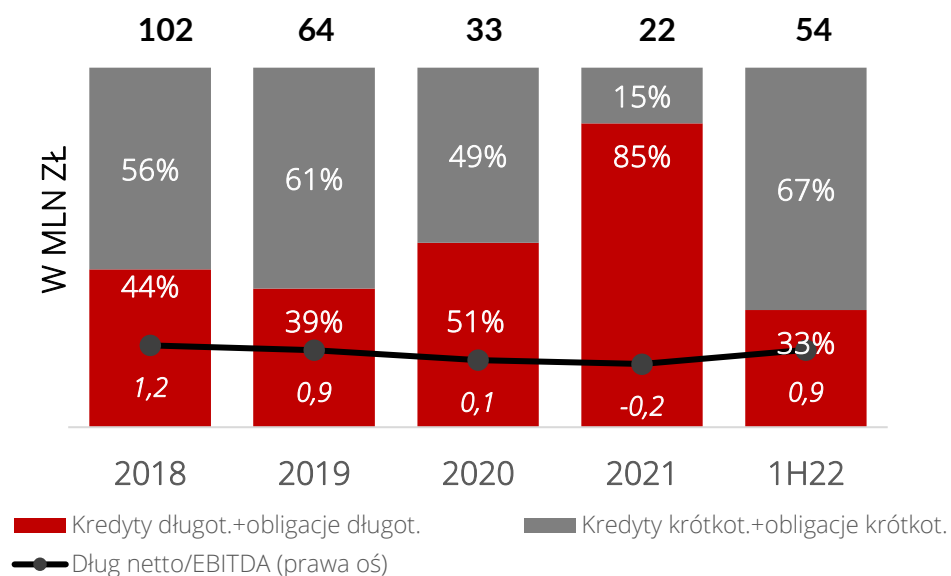



Zakłady Magnezytowe
"ROPCZYCE" S.A.

STRUKTURA SPRZEDAŻY

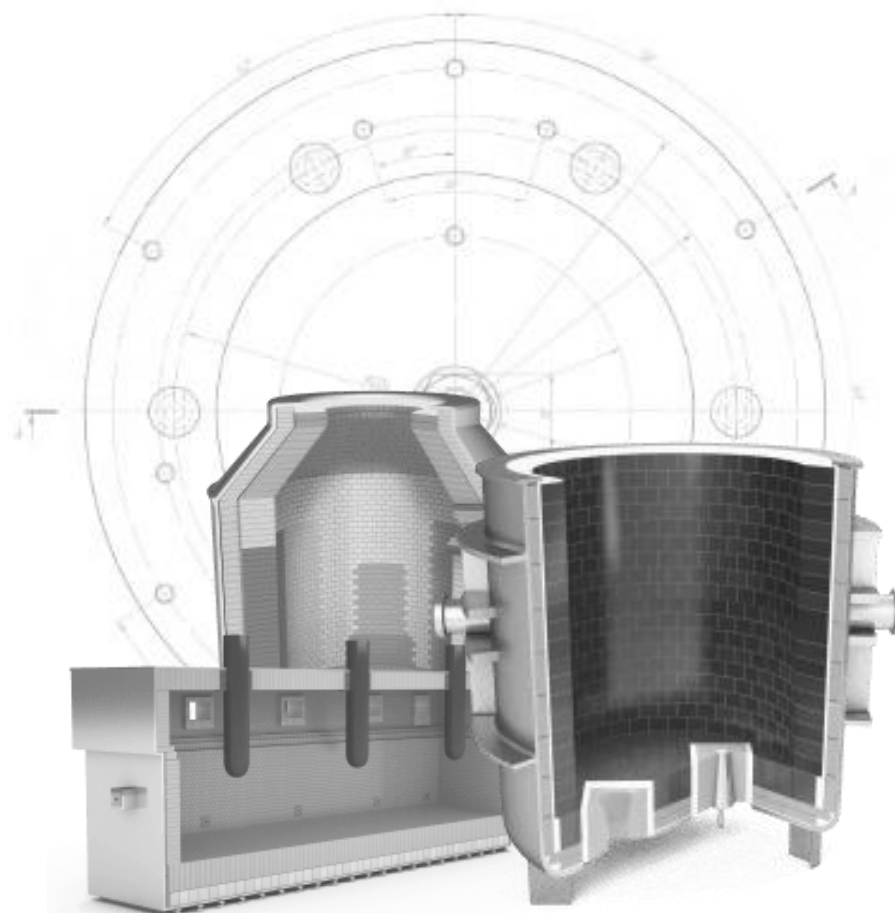

STRUKTURA PRODUKTOWA I BRANŻOWA ZMR S.A. – 1H22

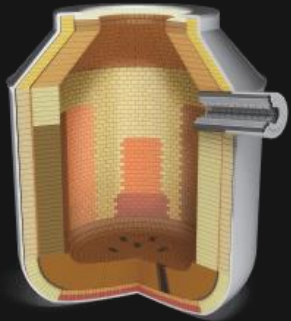

+43%
r/r

PRZEMYSŁ

ŻELAZA I STALI

- Dostawy do wszystkich producentów stali w kraju,
- W eksporcie sprzedaż dla szeroko rozumianego hutnictwa, obejmująca wszystkie obsługiwane rynki,
- Szczególnie wysoka dynamika sprzedaży na rzecz klientów na takich rynkach jak: Czechy, Francja, Turcja oraz Ukraina.

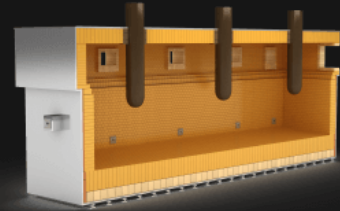

+22%
r/r

HUTNICTWO

METALI NIEŻELAZNYCH

- Kontynuacja współpracy inżynieringowej oraz materiałowej z większością producentów metali nieżelaznych w Polsce,
- W eksporcie koncentracja sprzedaży głównie na rynkach europejskich (Belgia, Hiszpania, Niemcy) oraz w Azji.

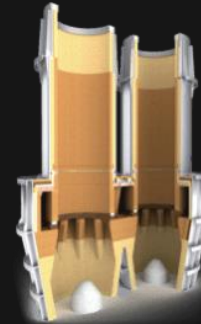

+29%
r/r

PRZEMYSŁ

CEMENTOWO-WAPIENNICZY

- Realizacja przyjętych założeń oraz dodatkowych kontraktów w kraju jak i za granicą,
- Realizacja dostaw do większości cementowni i wapienników w kraju,
- Koncentracja działań w zakresie współpracy z podmiotami ze Stanów Zjednoczonych Ameryki, Niemiec oraz z krajów Bliskiego Wschodu..

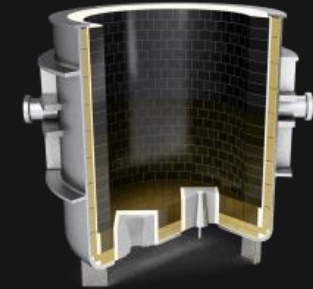

+4%
r/r

PRZEMYSŁ

ODLEWNICZY

- Nieznaczne ożywienie współpracy z wybranymi odlewniami ukraińskimi, po wznowieniu przez nie produkcji.

SPRZEDAŻ PODSTAWOWA WG BRANŻ W 1H22

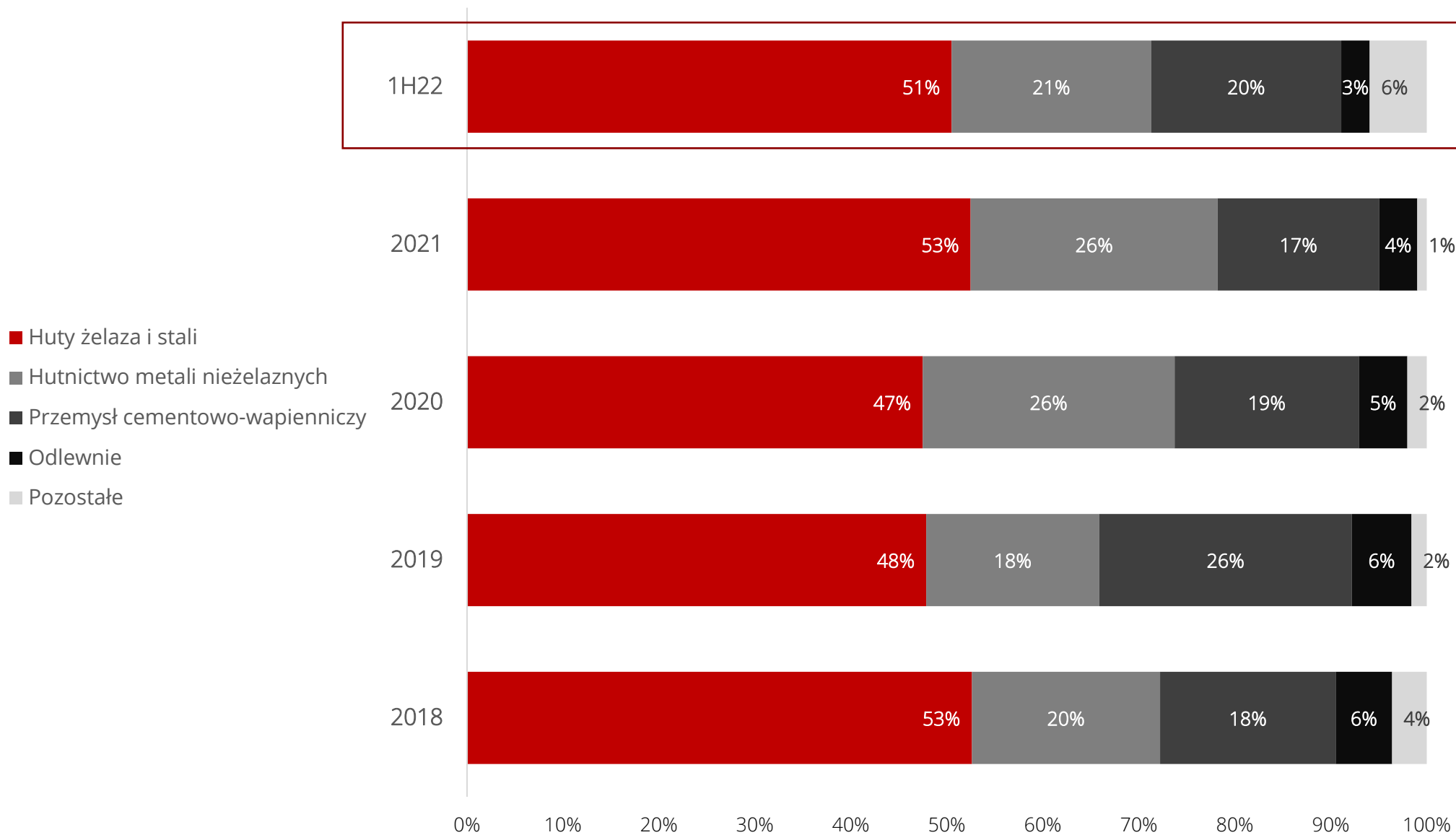

STRUKTURA GEOGRAFICZNA I PRODUKTOWA SPRZEDAŻY W 1H22

STRUKTURA GEOGRAFICZNA SPRZEDAŻY



STRUKTURA SPRZEDAŻY WG GRUP WYROBÓW

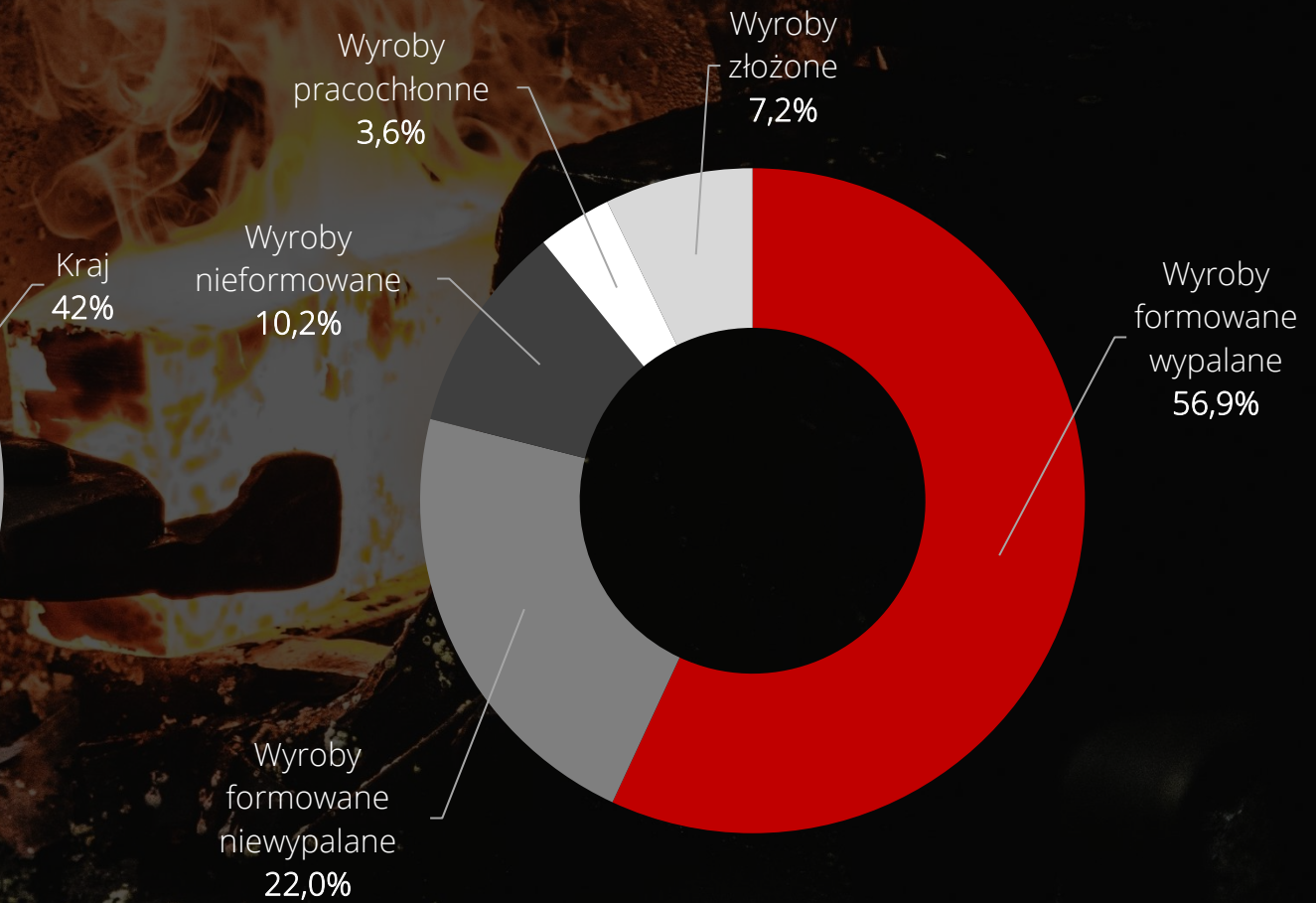

SCHEMAT GRUPY KAPITAŁOWEJ

Grupa Kapitałowa „ROPCZYCE”



**Zakłady
Magnezytowe
„ROPCZYCE” S.A.**



100%

**Ropczyce
ENGINEERING
Sp. z o.o.**

Misją spółki jest rozwijanie działalności inżynierskiej związanej z ceramiką ogniotrwałą w branżach obsługiwanych przez ZM „ROPCZYCE”, a także poszukiwanie nowych rynków zbytu w przemysłach wykorzystujących procesy wysokotemperaturowe, np. energetyka, wysokotemperaturowa utylizacja odpadów przemysłowych.

100%

**ZM Nieruchomości
Sp. z o.o.**

Cel działalności: optymalizacja wykorzystania posiadanego majątku, nie związanego z core businessem Spółki. Wartość nieruchomości w Gliwicach, w Żmigrodzie i w Chrzanowie to łącznie ponad 60 mln zł. Grupa jest otwarta na wykorzystanie nieruchomości jako aktywów w ramach wspólnych przedsięwzięć z partnerami zewnętrznymi.

100%

**ZMR NORTH AMERICA,
INC.**

Zadaniem spółki jest rozwijanie działalności handlowej i marketingowej w zakresie wyrobów ogniotrwałych produkowanych przez ZM ROPCZYCE, na rynkach Ameryki Północnej.

100%

ZMR Consulting GmbH

Misją tej spółki ZMR Consulting GmbH jest prowadzenie działalności doradczej oraz marketingowej na rynkach eksportowych, która będzie stanowić wsparcie dla strategii dalszego wzmacniania pozycji ZMR S.A. na rynku globalnym.



Zakłady Magnezytowe
"ROPCZYCE" S.A.

ZAŁĄCZNIKI

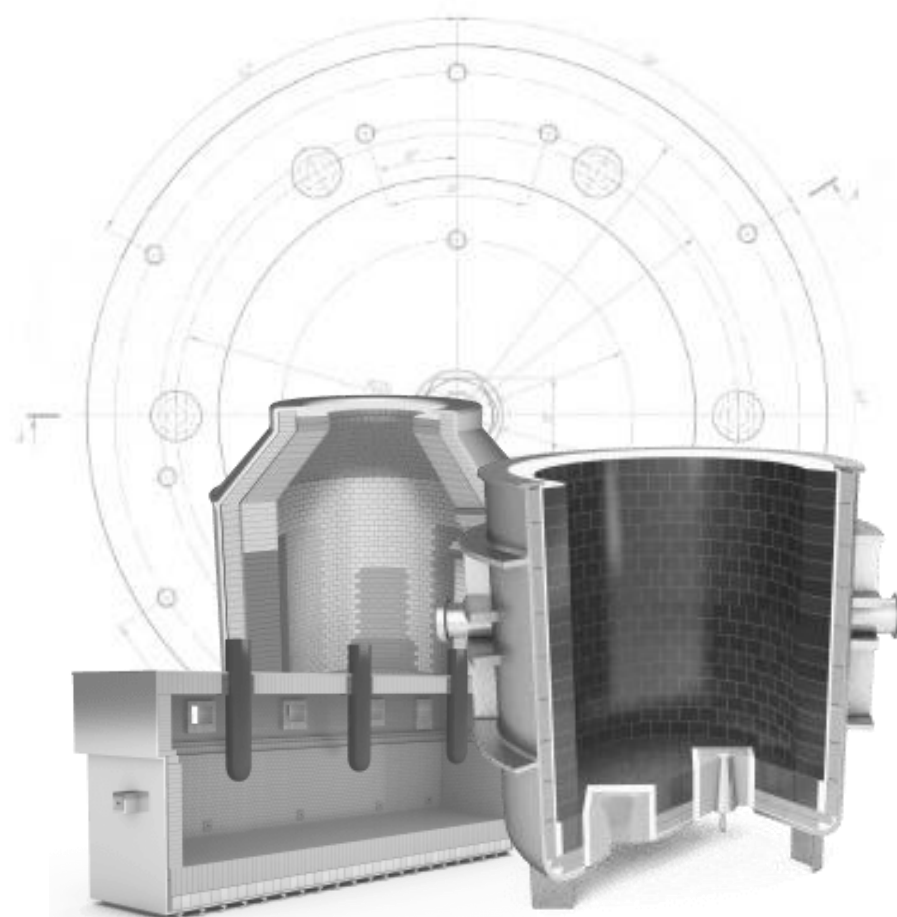

RACHUNEK ZYSKÓW I STRAT GK - ZAŁĄCZNIKI

RZiS (w tys. zł)	1H22	1H21	2Q22	2Q21	Zmiana % 1H22 vs 1H21
Przychody ze sprzedaży	236 260	172 360	107 727	92 825	+37,1%
Koszty wytworzenia	179 085	123 828	81 176	66 815	+44,6%
Zysk brutto ze sprzedaży	57 175	48 532	26 551	26 010	+17,8%
<i>Rentowność brutto %</i>	24,2%	28,2%	24,6%	28,0%	-
Pozostałe przychody operacyjne	11 343	2 069	5 695	765	+448,2%
Koszty sprzedaży	12 399	11 968	5 297	6 373	+3,6%
Koszty ogólnego zarządu	15 480	12 357	7 951	5 744	+25,3%
Pozostałe koszty operacyjne	14 548	3 849	1 699	466	+278,0%
Zysk operacyjny	26 091	22 189	17 299	13 954	17,6%
<i>Rentowność EBIT %</i>	11,0%	12,9%	16,1%	15,0%	-
Amortyzacja	6 349	6 193	3 193	3 236	+2,5%
EBITDA	32 440	28 382	20 492	17 190	+14,3%
<i>Rentowność EBITDA %</i>	13,7%	16,5%	19,0%	18,5%	-
Przychody finansowe	3 778	2 453	-226	1 564	+54,0%
Koszty finansowe	1 780	477	1 055	756	+273,2%
Zysk brutto	28 089	24 165	16 018	14 762	+16,2%
Podatek dochodowy	6 307	5 271	3 200	2 714	+19,7%
Zysk netto	21 782	18 894	12 818	12 048	+15,3%
<i>Rentowność netto %</i>	9,2%	11,0%	11,9%	13,0%	-

BILANS GK – AKTYWA - ZAŁĄCZNIKI

(w tys. zł)	30.06.2022	31.12.2021	Zmiana %
Aktywa trwałe długoterminowe	265 864	257 982	+3,1%
Aktywa obrotowe krótkoterminowe, w tym:	310 514	263 408	+17,9%
Zapasy	196 663	124 096	+58,5%
Należności z tytułu dostaw i usług oraz pozostałe należności	100 810	95 862	+5,2%
Pozostałe należności z tytułu wycen kontraktów	2 592	9 377	-72,4%
Środki pieniężne i ich ekwiwalenty	9 674	33 748	-71,3%
Krótkoterminowe aktywa finansowe	775	325	+138,5%
AKTYWA RAZEM	576 378	521 390	+10,5%

BILANS GK – PASYWA - ZAŁĄCZNIKI

(w tys. zł)	30.06.2022	31.12.2021	Zmiana %
Kapitał własny bez udziałów niekontrolujących	355 070	336 340	+5,6%
Zobowiązanie długoterminowe, w tym:	61 250	63 805	-4,0%
Zobowiązania długoterminowe z tytułu dostaw i usług oraz pozostałe zobowiązania długoterminowe	5 302	5 776	-8,2%
Kredyty i pożyczki	17 636	18 914	-6,8%
Zobowiązania długoterminowe z tytułu leasingu	749	804	-6,8%
Rezerwa na świadczenia pracownicze oraz pozostałe rezerwy długoterminowe	1 762	1 762	0,0%
Rezerwa z tytułu odroczonego podatku dochodowego	35 801	36 549	-2,0%
Zobowiązania krótkoterminowe, w tym:	160 058	121 245	+32,0%
Zobowiązania z tytułu dostaw i usług oraz pozostałe zobowiązania	95 099	94 803	+0,3%
Pochodne instrumenty finansowe	2 899	1 418	+104,4%
Kredyty i pożyczki	36 399	3 465	+950,5%
Zobowiązania krótkoterminowe z tytułu leasingu finansowego	597	678	-11,9%
Zobowiązania z tytułu bieżącego podatku dochodowego	4 607	6 498	-29,1%
Rezerwa na świadczenia prac. oraz pozostałe rezerwy krótkoterminowe	20 457	14 383	+42,2%
PASYWA RAZEM	576 378	521 390	+10,5%

DISCLAIMER

Niniejsza prezentacja została przygotowana przez Zakłady Magnezytowe „ROPCZYCE” S.A. z siedzibą w Warszawie /dalej „ZMR”/ dla celów wyłącznie informacyjnych. Prezentacja wyraża wiedzę oraz poglądy jej autorów, według stanu na dzień sporządzenia prezentacji. Pomimo faktu, iż ZMR uważa, iż informacje zaprezentowane w prezentacji pochodziły z wiarygodnych źródeł, nie zostały one niezależnie zweryfikowane. Niniejsza prezentacja została przygotowana z zachowaniem należytej staranności, niemniej jednak ZMR nie gwarantuje dokładności ani kompletności opracowania, w szczególności w przypadku, gdyby informacje na których oparto się przy sporządzaniu opracowania okazały się niedokładne, niekompletne, lub nie w pełni odzwierciedlały stan faktyczny. Prezentacja może zawierać sformułowania i poglądy dotyczące przyszłych wydarzeń. ZMR nie zobowiązuje się ani nie bierze na siebie odpowiedzialności uaktualniania tych sformułowań i poglądów dotyczących przyszłych wydarzeń jak również nie gwarantuje, że prognozy będą pokrywały się z rzeczywistymi danymi w przyszłości.

Niniejszy dokument nie stanowi jakiegokolwiek oferty lub zaproszenia do nabycia /objęcia/ akcji ZMR lub jakichkolwiek innych instrumentów finansowych wyemitowanych lub wydanych przez ZMR. Informacje zawarte w prezentacji nie powinny stanowić podstawy jakiegokolwiek decyzji inwestycyjnej dotyczącej ww. akcji lub instrumentów finansowych. Niniejszy dokument nie stanowi również żadnej rekomendacji co do ewentualnej inwestycji w akcje emitowane przez ZMR w przyszłości.

Wyrażone opinie odzwierciedlają sądy i przypuszczenia ZMR na dzień sporządzenia prezentacji i mogą ulec zmianie bez uprzedzenia, w przypadku gdy ZMR uzyska informacje, które mogą prowadzić do istotnej zmiany wyrażonych w prezentacji opinii. ZMR nie będzie odpowiedzialna za żadne konsekwencje wynikające z wykorzystania tej prezentacji jak również poleganie na opiniach i stwierdzeniach w niej zawartych oraz jakiegokolwiek pominięcia.



Zakłady Magnezytowe
"ROPCZYCE" S.A.

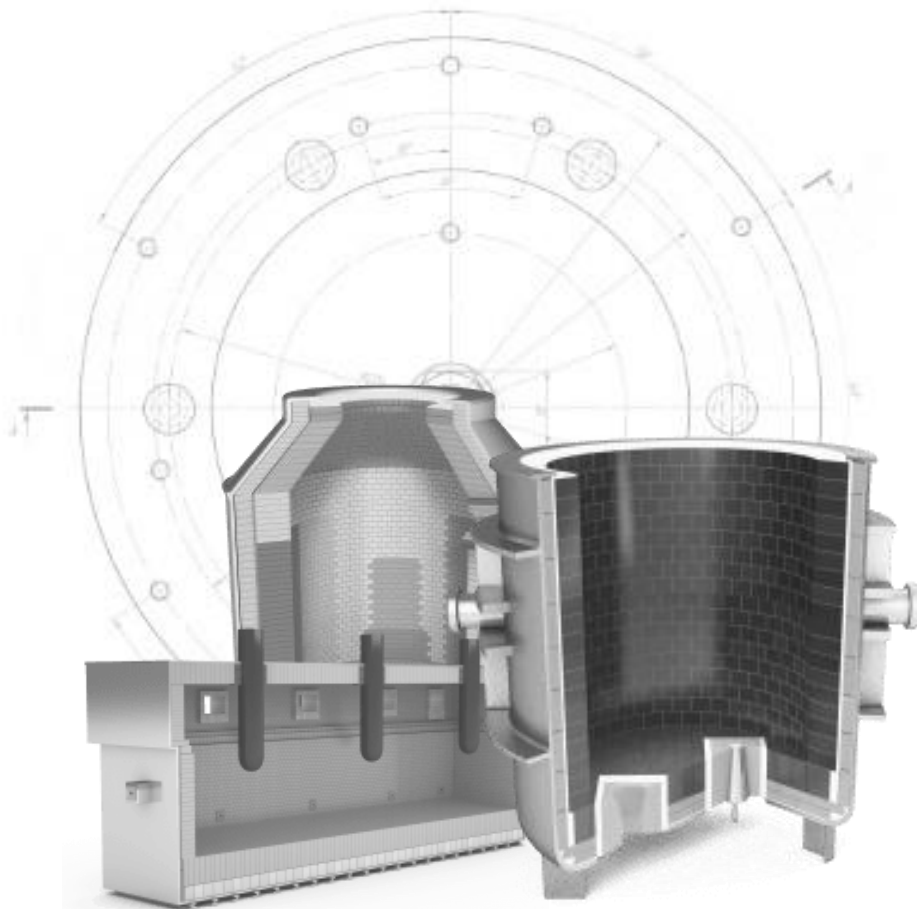

Zakłady Magnezytowe „ROPCZYCE” S.A.

ul. Postępu 15c
02-676 Warszawa

Tel. centrala: +48 17 22 29 222
Fax: +48 17 22 29 229

sekretariat@ropczyce.com.pl
export@ropczyce.com.pl

RELACJE INWESTORSKIE

Leszek Piczak

tel.: +48 17 222 92 22
e-mail: leszek.piczak@ropczyce.com.pl

Grzegorz Grelo

tel.: +48 600 450 074
e-mail: g.grelo@makmedia.pl

www.ropczyce.com.pl